

F-19

BATTERY 배터리

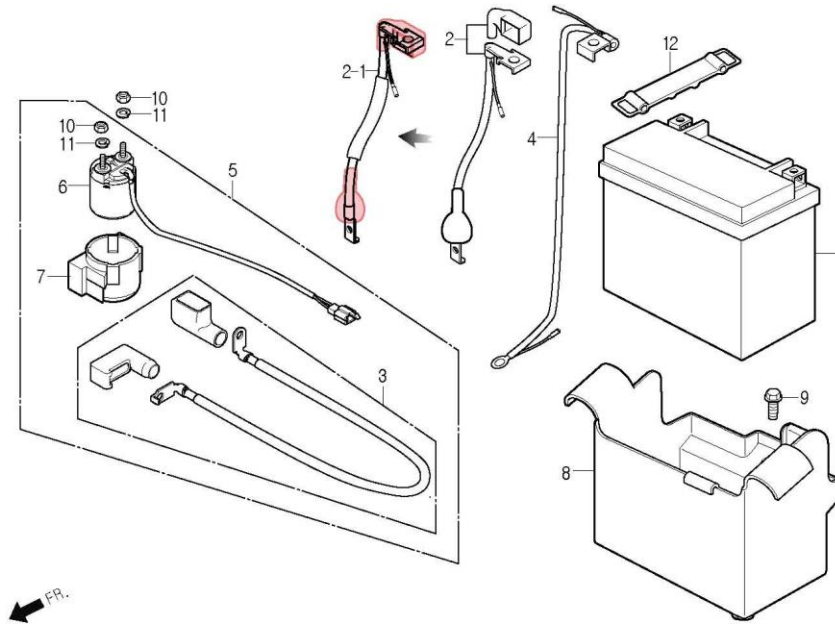

정비항목 Service item	FRT	Ref No.	부품번호	영문부품명	부 품 명	수 량	공 급 환	시작일	종료일	시작차대번호	종료차대번호
BATTERY 12V 10AH	0.3	1	31500-BA4-0000-M1	BATTERY, 12V 10AH(MF)	배터리 12V 10AH(MF)	1	Y	20120306		KMYBZ1ADSCC100001	
		2	32401-BA4-0010	CABLE, START MAGNETIC BATTERY(+)	스타트 마그네틱 배터리 케이블(+)	1	Y	20120306		KMYBZ1ADSCC100001	
SWITCH ASS'Y, START MAGNETIC	0.3	3	32410-BZ1-0000	CABLE, START MOTOR	스타트 모터 케이블	1	N	20120306		KMYBZ1ADSCC100001	
· CABLE, START MAGNETIC BATTERY		4	32601-BZ1-0000	CABLE, BATTERY EARTH	배터리 어스 케이블	1	Y	20120306		KMYBZ1ADSCC100001	
· CABLE, START MOTOR		5	3585A-BZ1-0000	SWITCH SET, START MAGNETIC	스타트 마그네틱 스위치 셋트	1	Y	20120306		KMYBZ1ADSCC100001	
		6	35850-SA1-0000	SWITCH ASS'Y, START MAGNETIC	스타트 마그네틱 스위치 앗세이	1	N	20120306		KMYBZ1ADSCC100001	
		7	35856-BA6-8300	SHOCK RUBBER, MAGNETIC	마그네틱 속 러버	1	N	20120306		KMYBZ1ADSCC100001	
		8	50320-BA4-0000	BOX, BATTERY	배터리 박스	1	Y	20120306		KMYBZ1ADSCC100001	
		9	90111-SE5-1000	BOLT, FLANGE 6mm	후렌지 볼트 6mm	1	Y	20120306		KMYBZ1ADSCC100001	
		10	S4002-06080-0S	NUT, HEX, 6mm(Y)	헥스 너트 6mm(Y)	2	Y	20120306		KMYBZ1ADSCC100001	
		11	S4111-06800	WASHER, SPRING, 6mm	스프링 와셔 6mm	2	Y	20120306		KMYBZ1ADSCC100001	
		12	S5012-15001	BAND D, BATTERY	배터리 밴드 D	1	Y	20120306		KMYBZ1ADSCC100001	