

F-23

SWING ARM 스윙 암

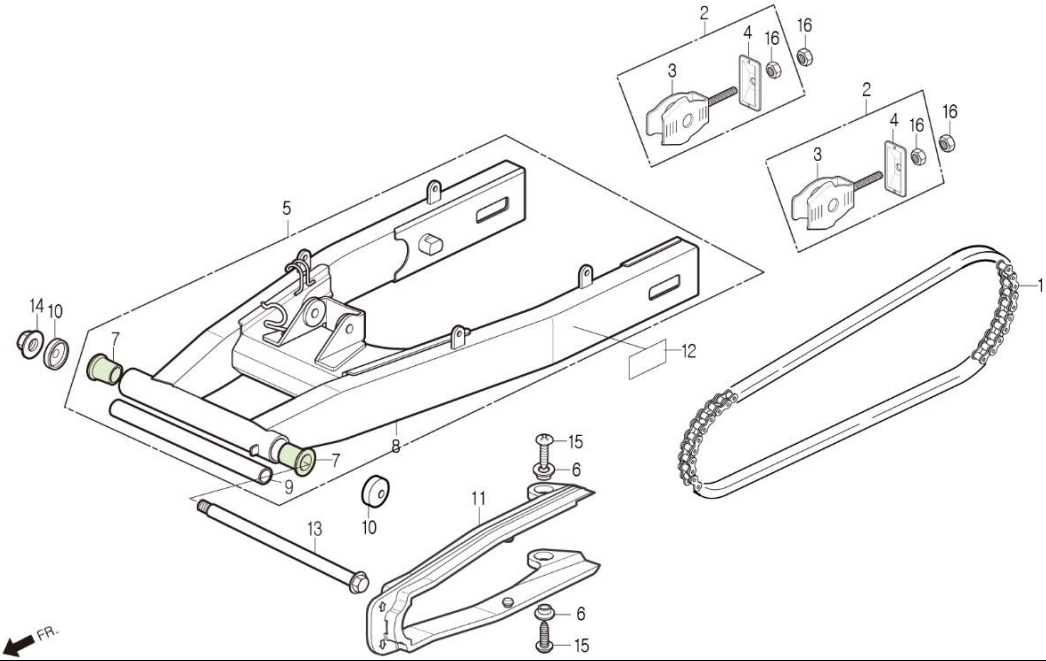

정비항목 Service item	FRT	Ref No.	부품번호	영문부품명	부 품 명	수 량	공 급 환	시작일	종료일	시작차대번호	종료차대번호
O-RING CHAIN ASS'Y	0.4	1	40530-BZ1-0000	CHAIN, O-RING, 520H0x108L	오-링 체인 520H0x108L	1	N Y	20120306	20140331	KMYBZ1ADSCC100001	KMYBZ1ADSEC100084
			40530-BZ1-0000-M1	CHAIN, O-RING, 520H0x108L	오-링 체인 520H0x108L	1	Y	20140401		KMYBZ1ADSEC100085	
SWING ARM ASS'Y, RR.	0.8	2	4054A-BZ1-0000	ADJUSTER ASS'Y, RH.CHAIN	체인 어저스터 맞세이	2	Y	20120306		KMYBZ1ADSCC100001	
· BUSH, RR.FORK	0.9	3	40543-BZ1-0000	ADJUSTER, CHAIN	체인 어저스터	2	N	20120306		KMYBZ1ADSCC100001	
· COLLAR, PIVOT DISTANCE CENTER		4	40546-BZ1-0000	CAP, RR.FORK END	리어 포크 엔드 캡	2	N	20120306		KMYBZ1ADSCC100001	
SLIDER, CHAIN	0.3	5	52100-BA4-0010	SWINGARM ASS'Y, RR.	리어 스윙암 맞세이	1	Y	20120306		KMYBZ1ADSCC100001	
		6	52108-BA5-9000	COLLAR, CHAIN SLIDER	체인 슬라이드 칼라	2	Y	20120306		KMYBZ1ADSCC100001	
		7	52108-BA6-0030	BUSH, REAR FORK	리어 포크 부쉬	2	Y	20120306		KMYBZ1ADSCC100001	
		8	52110-BA4-0010	SWINGARM COMP., RR.	리어 스윙암 콤펙	1	N	20120306		KMYBZ1ADSCC100001	
		9	52141-BA5-9000	COLLAR, PIVOT DISTANCE CENTER	피벗 디스턴스 센터 칼라	1	Y	20120306		KMYBZ1ADSCC100001	
		10	52144-BA6-0050	CAP, RR.FORK DUST SEAL	리어 포크 더스트 시일 캡	2	Y	20120306		KMYBZ1ADSCC100001	
		11	52170-BA4-0000	SLIDER, CHAIN	체인 슬라이더	1	Y	20120306		KMYBZ1ADSCC100001	
		12	87566-BZ1-0000	MARK, EMISSION NOTED	에미션 노티더 마크	1	N N	20120306	20171231	KMYBZ1ADSCC100001	
			87566-BZ1-0010	MARK, EMISSION NOTED	에미션 노티더 마크	1	N	20170101		KMYBZ1ADSHC100133	
		13	90121-BZ1-0000	BOLT, SWING ARM PIVOT	스윙암 피벗 볼트	1	Y	20120306		KMYBZ1ADSCC100001	
		14	90305-BZ1-0000	NUT, U(14mm)	U 너트(14mm)	1	Y	20120306		KMYBZ1ADSCC100001	
		15	S3901-26180	SCREW, TAPPING 6x12	탭핑 스크류 6x12	2	Y	20120306		KMYBZ1ADSCC100001	
		16	S4001-08070-0S	NUT, HEX 8mm	헥스 너트 8mm	4	Y	20120306		KMYBZ1ADSCC100001	